

# ADF0912X

LAVE VAISSELLE INTÉGRABLE  
45 cm

EAN : 3260449045438

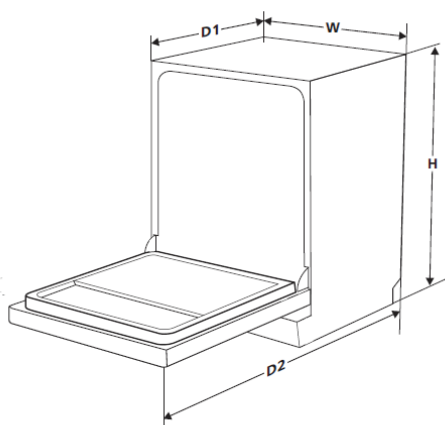
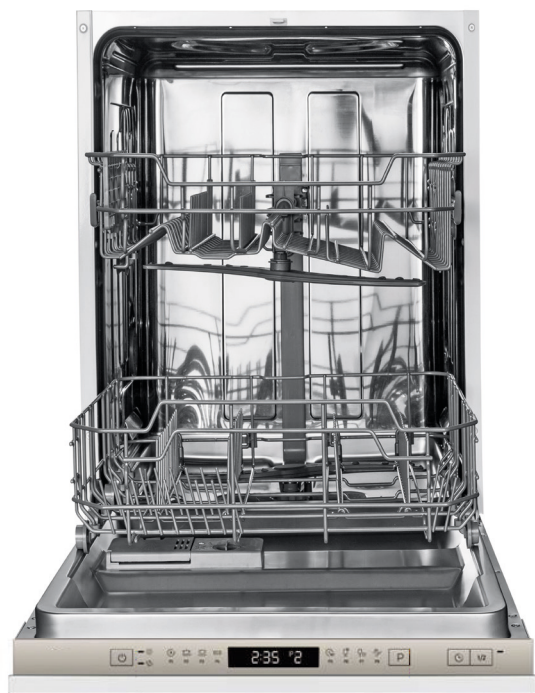

Hauteur (H)	815 mm
Largeur (W)	448 mm
Profondeur (D1)	550 mm (avec porte fermée)
Profondeur (D2)	1150 mm (avec porte ouverte à 90°)

## CARACTÉRISTIQUES GÉNÉRALES

Type	Lave vaisselle intégrable
Capacité	9 couverts
Programmes	8 : Auto, intensif, normal, ECO, fragile, 90 min, rapide, trempage
Fonction demi-charge	Oui
Températures de lavage	5 (45 à 70°C)
Départ différé	Oui
Classe énergétique (énergie / lavage / séchage)	A++ / A / A
Consommation d'énergie	En cours
Consommation d'eau	2 520 L / an
Niveau sonore	47 dB(A)
Pieds	3 ajustables

## ÉQUIPEMENTS - LAVE VAISSELLE

Bandeau de commande : 7 boutons

Voyants : indicateur de tension, sel et liquide de rinçage, départ différé, mode demi-charge, programmes

1 panier supérieur réglable en hauteur coulissant

1 panier inférieur coulissant

1 bras d'aspersion

1 panier à couverts

## DIMENSIONS - POIDS

Emballé (H x L x P)	87,2 x 48,5 x 68,5 cm
Déballé (H x L x P)	81,5 x 44,8 x 55 cm
Brut	34,5 kg
Net	29,5 kg



INTÉGRABLE



9 COUVERTS



8 PROGRAMMES



INDICATEUR LIQUIDE RINÇAGE



INDICATEUR DE SEL



CLASSE A++